

CWR13 TOZ Keçesi

Standart Malzeme:PTFE+BRONZ/NBR70 veya FKM70

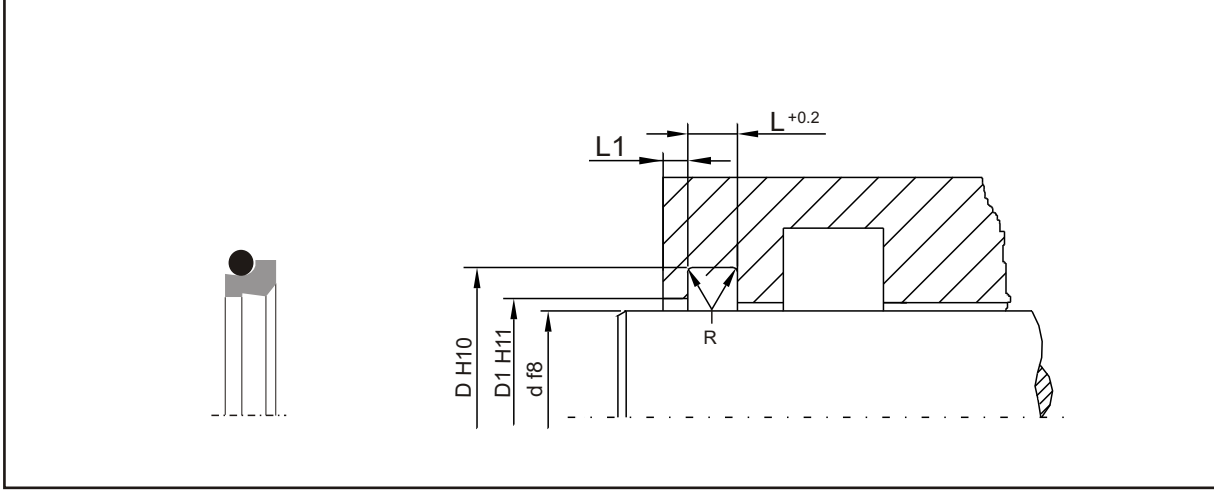

Yüzey Pürüzlülüğü	Rtmax.	Ra.
Dinamik Yüzey	$\leq 2,0$ m	0,05...0,3 m
Statik yüzey	$\leq 6,0$ m	$\leq 1,6$ m
Yan Yüzler	≤ 15 m	≤ 3 m

Standart Ölçüler

d	D	L	D1	L1	R
19.....39,9	d+7,6	4,2	d+1,5	3	0,8
40.....69,9	d+8,8	6,3	d+1,5	3	0,8
70.....139,9	d+12,2	8,1	d+2	4	1,0
140.....399,9	d+16	9,5	d+2,5	5	1,5
400.....649,9	d+24	14	d+2,5	8	1,5
650.....999,9	d+27,3	16	d+2,5	10	2,0

Uygulama Değerleri

Hız	10m/sn.
Ortam-Sıcaklık Uyumu	°C
Hidrolik Yağlar HL,HLP	-25...+100
HFA,HFB	+5...+50
HFC	-30...+40
HEES	-30...+80
HEPG	-30...+50

Uygulama değerleri standart malzemeler için verilmiştir. Yüksek sıcaklık(max.210°C) ve kimyasal ortamlar için O-ring malzemesi FKM olmalıdır.