

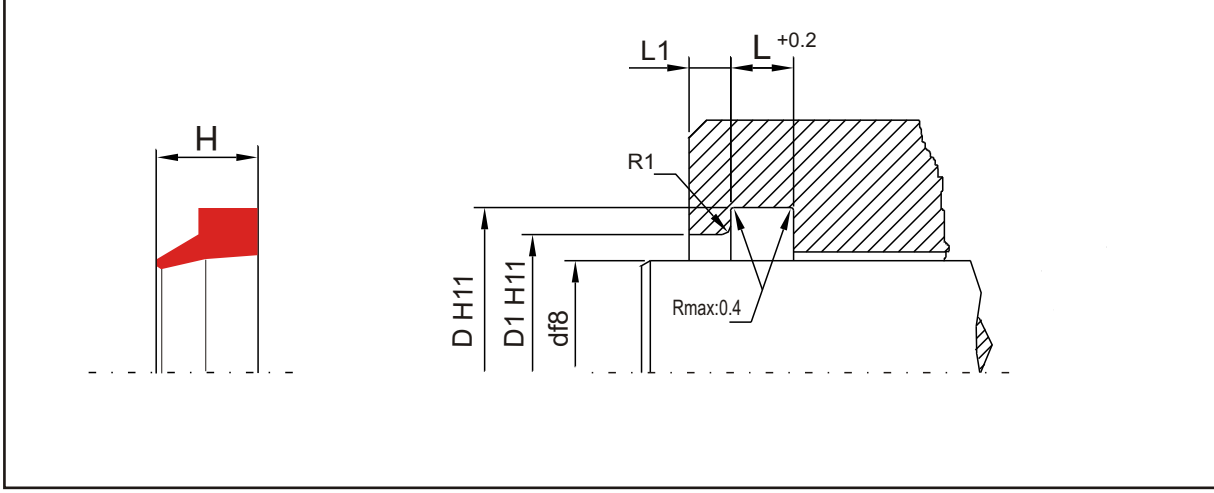

## CWR02 TOZ Keçesi Standart Malzeme: HPU92 ShoreA



Yüzey Pürüzlülüğü	Rtmax.	Ra.
Dinamik Yüzey	$\leq 2,5$ m	0,1...0,5 m
Statik yüzey	$\leq 6,0$ m	$\leq 1,6$ m
Yan Yüzler	$\leq 15$ m	$\leq 3$ m

### Standart Ölçüler\*

d	D	D1	L	L1	H
5....50	d+8,6	d+3	5,3	2	7
50....70	d+10,6	d+3	5,3	2	7
75....120	d+12,2	d+6	7,2	5	12
125....170	d+15	d+7,5	10,2	6	16
180....500	d+20	d+10	10,2	8	18
600....	d+25	d+12,5	12,7	8	20

\*Tablodaki ölçüler sadece öneri içindir. Değişik ölçülerde de üretim yapılmaktadır.

### Uygulama Değerleri

Hız	4m/sn.
Ortam-Sıcaklık Uyumu	°C
Hidrolik Yağlar HL,HLP	-30...+105
HFA,HFB	+5...+50
HFC	-30...+40
HEES	-30...+80
HEPG	-30...+50

Uygulama değerleri standart malzeme HPU için verilmiştir. Diğer uygulamalar için malzemeler mevcuttur.