

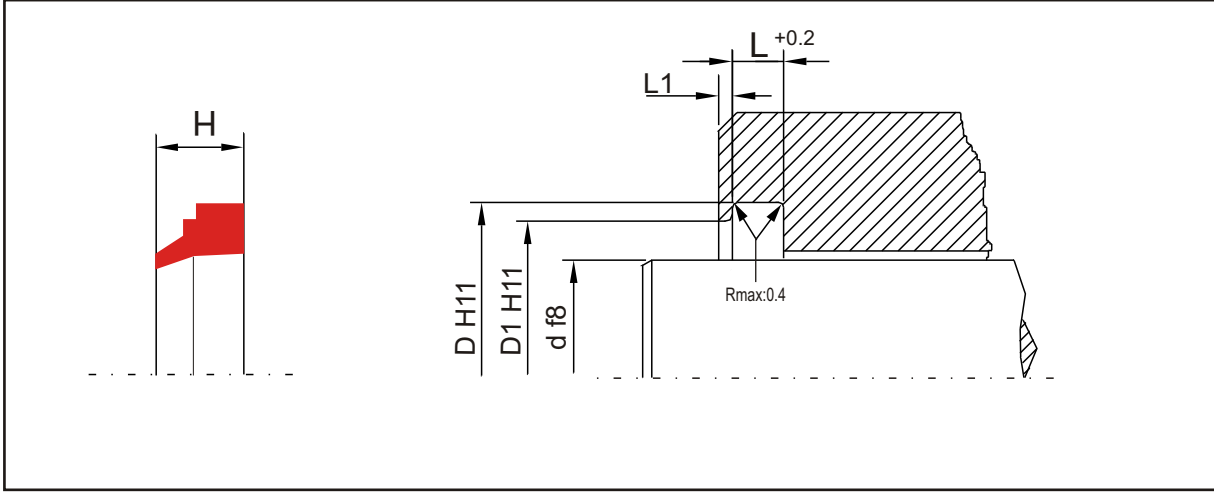

## CWR01 TOZ Keçesi Standart Malzeme: HPU92 ShoreA



Yüzeý Pürüzlülüğü	Rtmax.	Ra.
Dinamik Yüzeý	$\leq 2,5$ m	0,1...0,5 m
Statik yüzeý	$\leq 6,0$ m	$\leq 1,6$ m
Yan Yüzler	$\leq 15$ m	$\leq 3$ m

### Standart Ölçüler\*

d	D	D1	L	L1	H
5....100	d+8	d+6	4	1	7
101....200	d+12	d+9	5,5	1,5	10
200....600	d+15	d+11	6,5	2	13

\*Tablodaki ölçüler sadece öneri içindir. Değişik ölçülerde de üretim yapılmaktadır.

### Uygulama Değerleri

Hız	4m/sn.
Ortam-Sıcaklık Uyumu	°C
Hidrolik Yağlar HL,HLP	-30...+105
HFA,HFB	+5...+50
HFC	-30...+40
HEES	-30...+80
HEPG	-30...+50

Uygulama değerleri standart malzeme HPU için verilmiştir. Diğer uygulamalar için malzemeler mevcuttur.